

Prop.-V.



11

Beschreibung Motorgesteuerter Volumenstromregler mit geringer Leistungsaufnahme und unempfindlich gegen Verschmutzung. Der Volumenstrom wird durch gegenseitiges Verdrehen von zwei verschleißfreien Steuerscheiben aus Oxid-Keramik gedrosselt. Die Drosselung erfolgt mit tropfdichtem Nullabschluss, der jedoch nicht gasdicht ist.

Medium Antrieb Druckluft, Vakuum oder Flüssigkeiten bis max. Viskosität 40 mm²/s Hysterese ± 4% Gleichstrom-, Synchron- oder Schrittmotor mit 24 V DC bzw. AC 10% Restwelligkeit

Rückmeldepoti Alle Motoren erfüllen die Normen EN 61000-6-3 und EN 61000-6 sowie die Richtlinien 2014/30/EU. integriert am Motor 15 den Servoverstärker. Widerstand 1 kΩ ± 20%.

Stellungsregler Der Stellwinkel des Potentiometers wird nur teilweise genutzt. Hilfsspannung 12 V, max. Stromaufnahme 10 mA integriert an dem Motor 50 und 51, mit einstellbarem Sollwerteingang 0-10 V, 0-20 mA und 4-20 mA

Schrittmotor 2-Phasen-Bipolar-Schrittmotor 2028 Schritte für 90° Stellwinkel 0,4A Konstantstrom pro Phase, Wicklungsdaten je Phase 9 Ω und 12 mH, 200 Hz Nennschritzfrequenz -10 °C bis 90 °C

Temperaturbereich -10 °C bis 90 °C

Werkstoffe Gehäuse: Messing Schutzart IP54 Elastomere: NBR, wahlweise FKM oder EPDM Steuerscheiben: Oxid-Keramik Einbaulage: vorzugsweise Antrieb senkrecht nach oben ± 60 °C

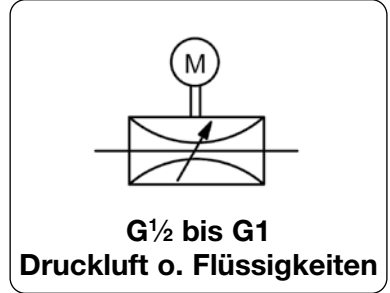

Abmessungen			Nennweite	K _v -Wert	Volumenstrom		P ₁ max.	Anschlussgewinde	Bestellnummer
A	B	C	DN	(m ³ /h)	Wasser	Luft	bar	G	
mm	mm	mm			l/min*1	l/min*1			

Volumenstromregler					Schrittmotor Typ 50, 120 Ncm, mit Stellungsregler			P8	
					24 V DC, Stellzeit 5 s*2				
65	147	13	15	1,1	0...20	0...1000	16	G _{1/2}	P822-50
65	147	13	20	3,4	0...60	0...3000	6	G _{1/2}	P82A-50
95	164	24	20	4,4	0...70	0...3500	6	G _{3/4}	P823-50
95	164	24	20	4,4	0...70	0...3500	6	G ₁	P824-50



Wahlweise Ausführung, es ist der entsprechende Buchstabe hinzuzufügen

Beschreibung	Bild-Nr.	Watt	Δp max./Drehmoment	Stellzeit*2	
DC-Motor + Poti, 120 Ncm	①	1,5 W	10 bar / 120 Ncm f. G _{1/2}	10-14 s	P82.-15
DC-Motor + Poti, 120 Ncm	①	1,5 W	6 bar / 120 Ncm f. G _{3/4} , G ₁	10-14 s	P82.-15
DC-Motor + Stellungsregler	②	3,8 W	16 bar / 220 Ncm f. G _{1/2}	10-11 s	P82.-51
AC-Motor 50 Hz	③	3,0 W	6 bar / 120 Ncm f. G _{3/4} , G ₁	10 s	P82.-36
Schrittmotor	④	5,0 W	6 bar / 120 Ncm f. G _{3/4} , G ₁	10 s	P82.-38
FKM- Elastomere					P82.-. . V
EPDM-Elastomere					P82.-. . E
öl- und fettfrei			speziell gereinigt, für Sauerstoff geeignet		P82.-. . L

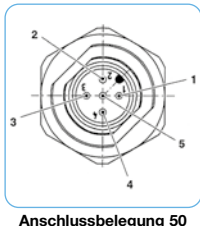
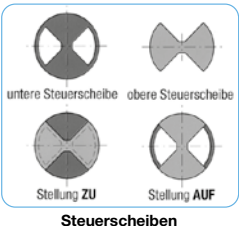
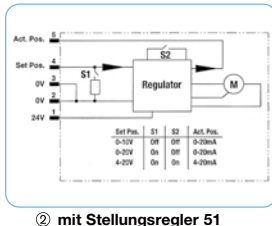
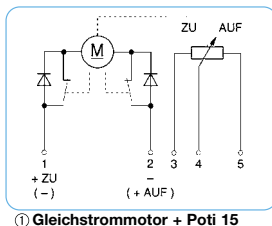
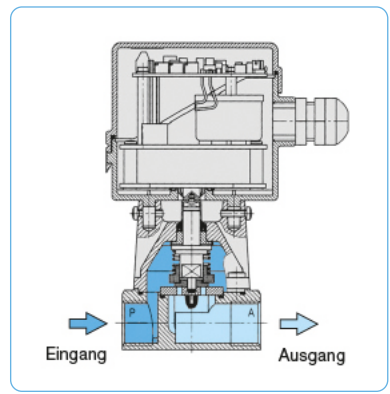

PIN	Beschreibung
Pin 1	Versorgungsspannung 24 Volt
Pin 2	Versorgungsspannung 0 Volt
Pin 3	Bezugspotential für Sollwerteingang und Stellungsrückmeldeausgang
Pin 4	Sollwerteingang 0 - 10 V / 0 (4) - 20 mA
Pin 5	Stellungsrückmeldeausgang 0 (4) - 20 mA

Anschlussplan

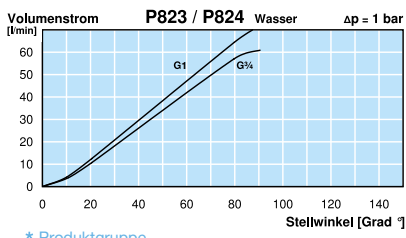
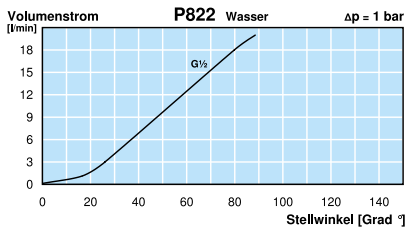
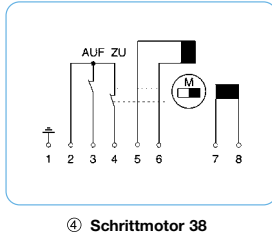
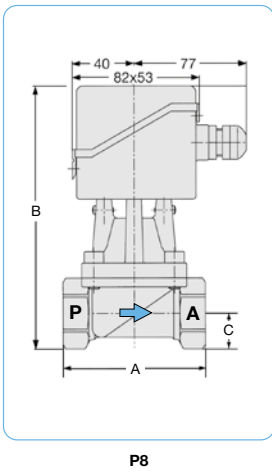
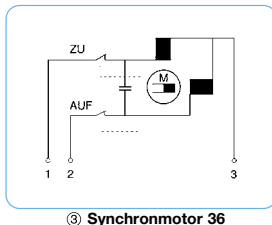

*1 bei 6 bar Eingangsdruck und Δp= 1 bar *2 abhängig vom Eingangsdruck

* Produktgruppe